

# Civik, Rex, Valor, Ten

Automatische  
Schiebetüren

DEU



Advanced entrance technology

# DITEC-Automatiktüren. Ein Zeichen für Klasse.

Komfort, Sicherheit, Prestige, einladende Fassadengestaltung, Durchgangskontrolle und - bei klimatisierten Bereichen - Optimierung des Energieverbrauchs: das sind die wichtigsten Vorteile, die der Einbau von Automatiktüren im Außen- und Innenbereich mit sich bringt.

DITEC ist führender Hersteller dieser praktischen und wirtschaftlichen Automatiktüren.

Im Alltag treffen wir immer häufiger und selbstverständlicher auf Türen, die sich automatisch öffnen, wenn wir uns ihnen nähern. Eine Automatiktür, die dank moderner Technologie und hohem Qualitätsniveau sanft und flüssig öffnet und schließt verbindet den Nutzen mit dem Praktischen und führt darüber hinaus zu einer fortschreitenden Verbesserung des Komforts für die Besucher des Gebäudes.

Eine Automatiktür ist also nicht nur ein Imagefaktor und Zeichen der Aufgeschlossenheit gegenüber den neuesten Technologien, sondern zeigt den Besuchern ein Objekt mit sozialer Auswirkung, das den Komfort im täglichen Leben weiter zu verbessern vermag.

Darüber hinaus stellen Automatiktüren ein ideales Instrument zur Lösung der Probleme mit architektonischen Barrieren dar.

Das Angebot neuer Lösungen und einer vollständigen Produktreihe, die allen spezifischen Anforderungen gerecht werden, ist für DITEC stete Verpflichtung und konkrete Realität.







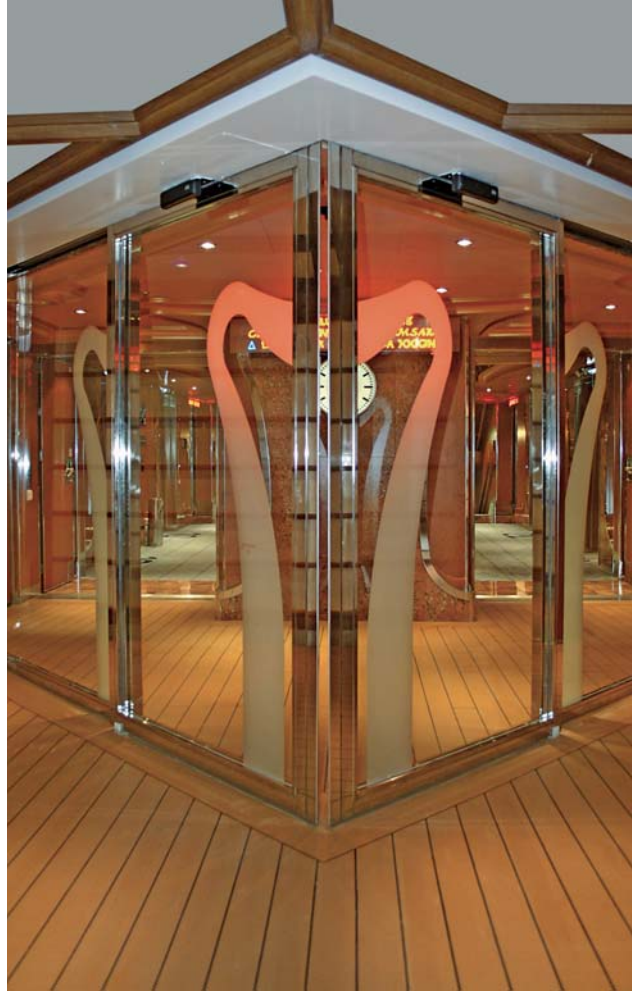

# DITEC.

## Eine komplette, zertifizierte Produktreihe.

DITEC bietet auf dem Markt die umfassendste Palette von Linearantrieben für Schiebetüren an, die den unterschiedlichsten Ansprüchen gerecht werden: vom größten Durchgangsverkehr mit Antrieben mit hoher Öffnungsgeschwindigkeit bis zu den Antrieben für den Hausgebrauch mit sanften und kontrollierten Bewegungen.

Darüber hinaus präsentiert DITEC Lösungen mit Fluchtweg- Steuerungen, die die Sicherheit garantieren und bei Bedarf den Zugang zu den Fluchtwegen freigeben. Die nachfolgenden Tabellen zeigen die geeignetsten Antriebe für die jeweilige Anwendung, sowie deren innovative technische Eigenschaften auf.

## Civik

Ideal für moderne Büros und Privatwohnungen.

---

## Rex

Einfach und vielseitig.

Eine weit verbreitete Automation für den Gewerbebereich.

---

## Valor

Das Spitzenmodell.

Für die anspruchsvollsten Anwendungen im Gewerbebereich (große Einkaufszentren, Flughäfen).

Für Spezialanwendungen im Gesundheitswesen und in Bereichen mit Reinraumanforderungen.

---

## Ten

Automatiktür mit reduzierter Antriebshöhe von nur 100 mm.

Ideal für architektonisch anspruchsvolle Fassaden.

---



# Civik

Der ideale Antrieb für Taschen- oder Schiebetüren aus Glas, Holz und Aluminium.

Geeignet für moderne Büros und Privatwohnungen.

Wände und Türen aus Glas werden konzipiert, um den Anforderungen an eine moderne Innenarchitektur gerecht zu werden. Sie verleihen dem Wohn- und Arbeitsumfeld Eleganz, bringen mehr Helligkeit in die Innenräume und lassen sie zudem größer erscheinen.

Mit Glas lassen sich ganze Trennwände, Stellwände und Türen jeder Art herstellen, darunter Schiebe- und Taschentüren, die besonders in stark frequentierten Arbeitsräumen für Effizienz und Komfort sorgen.

Der Antrieb Civik für Schiebe- oder Taschentüren ist geräuscharm, leicht und vielseitig.

Das spezielle Beschlagsystem ermöglicht eine schnelle Montage an allen Arten von Fahrflügeln, besonders auch an Ganzglasflügeln, die auf diese Weise besonders gut zur Geltung kommen.

Civik ist mit vielen Funktionen und Zubehörteilen ausgestattet, die die Sicherheit und Funktion der Tür unterstützen.

Durch die Einstellungsmöglichkeiten wird auch älteren oder gehbehinderten Personen der bequeme, sichere Durchgang ermöglicht.

Darüber hinaus trägt Civik zur Energieeinsparung bei, da die neue Motorsteuerung während des Betriebes und im Standby –Modus mit geringem Stromverbrauch arbeitet.

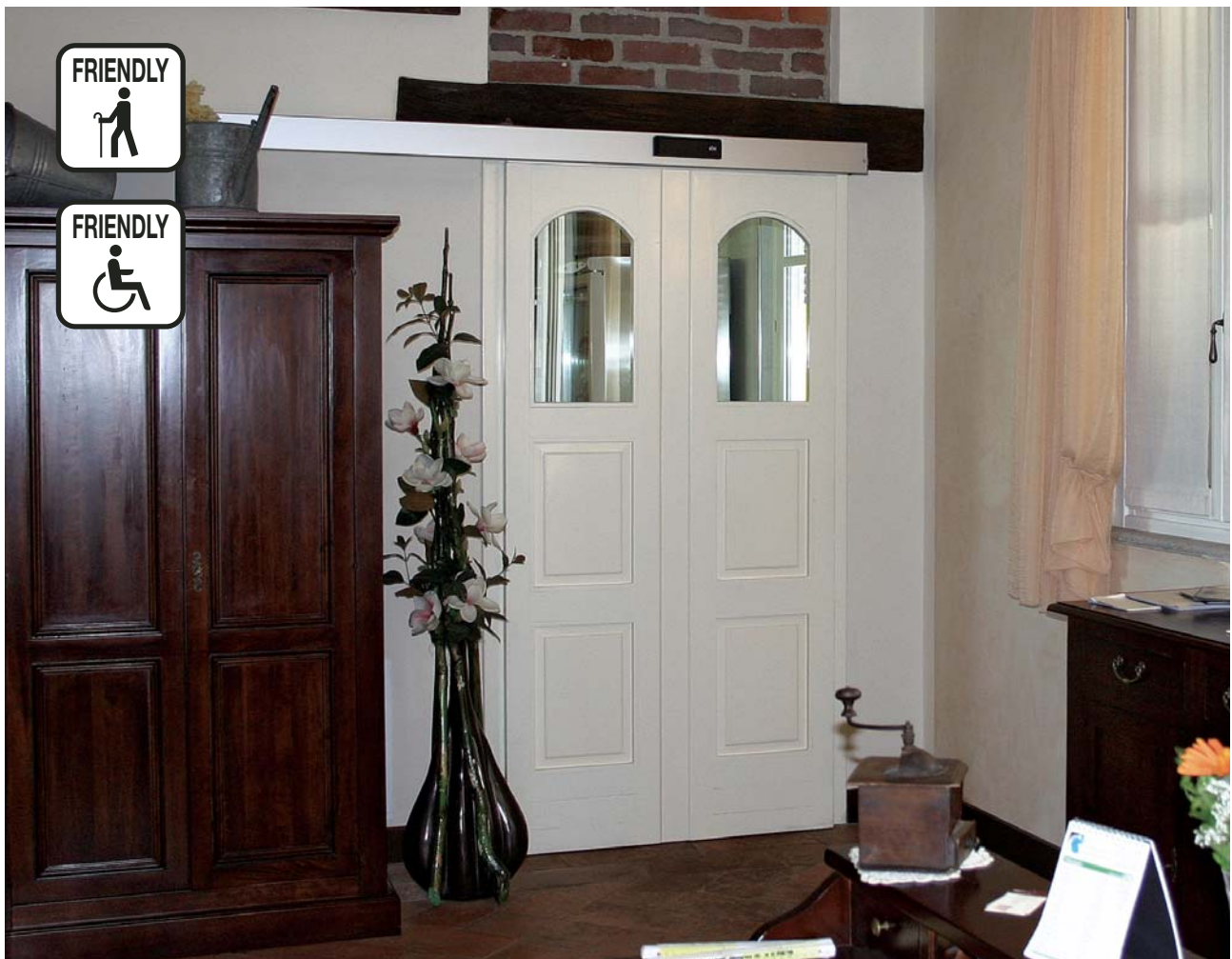

# Technische Eigenschaften

## Modelldaten

Eigenschaften	CIVIK
Beschreibung	Antrieb für Innenschiebetüren
Spezialanwendungen	Behindertengerecht
Endlagererkennung	Encoder
Max. Flügelgewicht	60 kg (1 Flügel) / 80 kg (2 Flügel)
Betriebsklasse	4 - intensiv
Einschaltdauer	S2 = 20 min / S3 = 30%
Versorgungsspannung	230 V~ / 50-60 Hz
Schutzklasse	klasse 1
Stromaufnahme	0,2 A
Max. Öffnungsgeschwindigkeit	0,4 m/s (1 Flügel) / 0,8 m/s (2 Flügel)
Max. Schließgeschwindigkeit	0,2 m/s (1 Flügel) / 0,4 m/s (2 Flügel)
Betriebstemperatur	-20°C / +55°C
Schutzart	IP 20
Abmessungen (mm)	130 x 75 x L
Eingebaute Motorsteuerung	ELO6A

## Funktionsdaten der Anlage

Eigenschaften	CIVIK
Motorsteuerung	ELO6A
Anschlussspannung	230 V~ / 50-60 Hz
Energieeinsparung	Reduzierter Verbrauch im Standby und während des Betriebs
Anzahl Motoren	1
Versorgungsspannung Motor	24 V= / 1,8 A
Versorgungsspannung Zubehör	24 V= / 0,3 A
Verriegelung	24 V= / 0,5 A
Encoder	/
ODS - Hinderniserkennung	/
Endlagendämpfung	/
Befehl Öffnen	/
Öffnung durch Aufstoßen (Push&Go)	/
Befehl Schließen	/
Automatische Schließung	/
Sicherheitskreis Reversieren	/
Autotest-Funktion	/



Civik - Querschnitt

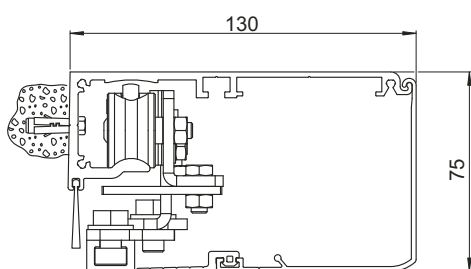



# Rex

Kostengünstig und vielseitig.  
Für den Dauerbetrieb.

Die einfache Montage und vielseitige Anwendung machen Rex zu einer weit verbreiteten Automatiktür. Antriebseinheit und Motorsteuerung stellen einen Monoblock dar und verkürzen damit die Montagezeit erheblich. Viele Komponenten sind außerdem baugleich mit den anderen Antrieben der DITEC-Produktpalette - ein echter Vorteil für unsere Kunden.

## **Garantierte Funktionsfähigkeit auch bei Stromausfällen**

Ein eingebauter Akkusatz stellt den Betrieb auch bei fehlender Stromversorgung sicher.

## **Sicher und geräuscharm**

Rex verfügt über einen 24 V-Motor, eine Motorsteuerung mit Mikroprozessor-Logik, eine elektronische Quetsch-Schutzvorrichtung mit Encoder, eine Lichtschranke mit Verstärker, Sender und Empfänger. Das Gehäuse ist ein Aluminium-Strangpressprofil; der Antrieb erfolgt über einen Zahnriemen.

Rex kann wie alle Antriebe von DITEC mit einer reichhaltigen Palette von Original-DITEC-Zubehörteilen für Steuerung und Sicherheit ergänzt werden.



# Technische Eigenschaften

## Modelldaten

Eigenschaften	REX - REX V
Beschreibung	Schiebetürantrieb
Spezialanwendungen	Antipaniksystem
Endlagenerkennung	Encoder
Max. Flügelgewicht	100 kg (1 Flügel) / 140 kg (2 Flügel)
Betriebsklasse	5 - sehr intensiv
Einschaltdauer	S3 = 100%
Versorgungsspannung	230 V~ / 50-60 Hz
Schutzklasse	Klasse 1
Stromaufnahme	0,5 A
REX - Max. Öffnungsgeschwindigkeit	0,5 m/s (1 Flügel) / 1 m/s (2 Flügel)
REX V - Max. Öffnungsgeschwindigkeit	0,6 m/s (1 Flügel) / 1,2 m/s (2 Flügel)
REX - Max. Schließgeschwindigkeit	0,35 m/s (1 Flügel) / 0,7 m/s (2 Flügel)
REX V - Max. Schließgeschwindigkeit	0,6 m/s (1 Flügel) / 1,2 m/s (2 Flügel)
Manuelle Entriegelung	per Handhebel
Betriebstemperatur	-20°C / +55°C (-10°C / +50°C mit Akkus)
Schutzart	IP 20
Abmessungen (mm)	100 x 190 x L
Eingebaute Motorsteuerung	192C REX - EL16 REX V

## Funktionsdaten der Anlage

Eigenschaften	REX	REX V
Motorsteuerung	192 C	EL 16
Anschlussspannung	230 V~ / 50-60 Hz	230 V~ / 50-60 Hz
Akkusatz	/ (optional)	/ (optional)
ENERGY SAVING Energieeinsparung	reduzierter Verbrauch während des Betriebs	reduzierter Verbrauch während des Betriebs
Anzahl Motoren	1	1
Versorgungsspannung Motor	24 V= / 5 A	24 V= / 8 A
Versorgungsspannung Zubehör	24 V= / 0,3 A	24 V= / 0,5 A
Verriegelung	24 V= / 1 A	24 V= / 1 A
Encoder	/	/
Schubkraftregler		elektronisch
ODS - Hinderniserkennung	/	/
Geschwindigkeitsregler		/
Endlagendämpfung	/	/
Befehl Öffnen	/	/
Öffnung durch Aufstoßen		/
Teilöffnungsfunktion	/	/
Befehl Schließen	/	/
Taktgesteuerte automatische Schließung	/	/
Sicherheitskreis Stopp	/	/
Sicherheitskreis Reversieren	/	/



**Rex - Querschnitte mit verschiedenen Flügelarten**

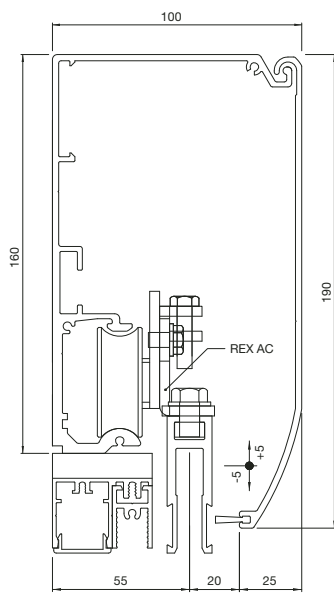

REX AC

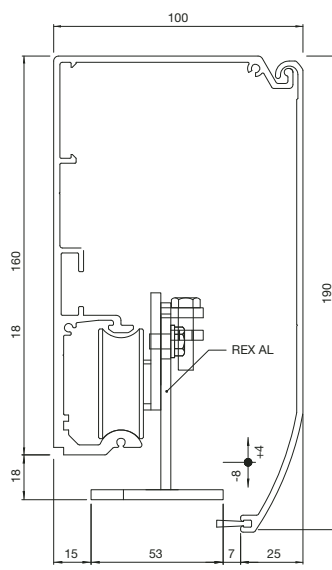

REX AI

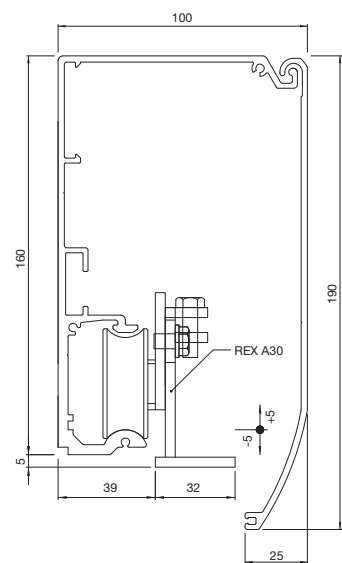

REX A30

# Valor

Einfach perfekt: Das Spitzenmodell für Dauerbetrieb.

Valor ist die automatische Schiebetür, die bis in die kleinsten Details durchdacht wurde, um die anspruchsvollsten Einsatzbedürfnisse im Gewerbebereich zufrieden zu stellen.

Fortschrittliche Technik, elektromechanische Komponenten der neuesten Generation, die innovative Motorsteuerung EL20, maximale Laufruhe und fließende Bewegungen dank der neuen schwingungsdämpfenden Führung sichern Valor eine absolute Spitzenstellung am Markt.

Die Schiebetür Valor ist besonders für den sehr intensiven und Dauerbetrieb geeignet, wie in öffentlichen Gebäuden, großen Einkaufszentren und Flughäfen, wo der hohe Publikumsverkehr für größte Beanspruchung sorgt.

Valor ermöglicht in klimatisierten Bereichen die Optimierung des Energieverbrauchs aufgrund der Selbstregelung von Schließzeit und Öffnungsbreite anhand der Intensität des Fußgängerverkehrs. Bei starkem Personenaufkommen erhöht Valor automatisch die Öffnungszeit, während bei geringem Personenfluss der Durchgang auch nur teilweise geöffnet werden kann.

## Modellübersicht

GEWERBEBEREICH					SPEZIALBEREICH		
Valor L	Valor P	Valor B	Valor N	Valor T	Valor H	Valor HS	Valor HH



Neu, robust, und geräuscharm.  
Vielseitig in der Anwendung.

**Dieser neue Schiebetürantrieb wurde konzipiert, um ein vielseitiges und rundum durchdachtes Produkt mit einer Reihe wichtiger Unterscheidungsmerkmale anzubieten, die eine Anwendung in den verschiedensten Betriebsituationen ermöglichen:**

- **Moderne Elektronik** durch die neue Motorsteuerung mit allen Grundeinstellungen und Anschlussmöglichkeit für alle Sicherheitseinrichtungen
- Im Seitendeckel integriertes oder an der Wand zu installierendes **Display** zur Konfiguration und Diagnose:
  - a) Erweiterung der Einstellmöglichkeiten,
  - b) Zyklenzähler für temporäre und Gesamtzyklenanzahl,
  - c) Programmierbarer Wartungsalarms,
  - d) Zustand- und Betriebsdiagnose,
  - e) Passworteinstellung,
  - f) Anzeige Firmware-Version der Motorsteuerung,
  - g) Statusanzeige
- **Selbstregelung der Offenhaltezeit.** Bei intensivem Fußgängerverkehr erhöht der Antrieb eigenständig die Offenhaltezeit
- **Selbstregelung der Öffnungsweite.** Bei intensivem Fußgängerverkehr schaltet der Antrieb automatisch von Teil- auf Vollöffnung um
- **Integrierte Sicherheitssensoren.** Bei allen Modellen können die seitlichen Sicherheitssensoren in den Antriebsträger integriert werden
- **Zusatzmodul MP1**, zur Erweiterung der Funktionssteuerungen
- **Laufruhe.** Das entkoppelte Laufwerk des Antriebes gewährleistet bei allen Installationen eine besonders leise Bewegung der Flügel
- **Selbsttragender Antriebsträger** (außer VALOR L)
- **Umfangreiches Zubehör.** Akkus wahlweise für Dauer- oder Notbetrieb; Notentriegelung im Antrieb integriert (nicht bei Teleskopantrieb)
- **Motor und Steuerung.** Gleichstrom-Getriebemotor mit Encoder in Monoblock-Ausführung, selbstüberwachende Mikroprozessorsteuerung der neuesten Generation mit Steuerungsmöglichkeit über Infrarot- bzw. PC- Schnittstelle
- **Ferndiagnose.** Kontrollmöglichkeit über das Fernüberwachungssystem **DMCS** (Door Monitoring & Controlling System) Die Diagnose kann auch lokal über das **Display MD1** - im Seitendeckel oder an der Wand installiert - eingesehen werden
- **Passende Profile.** Alle Valor-Türen wurden in Verbindung mit den neuen Profilvereihen **Ditec PAM 16/23/45/H60** entwickelt, können aber auch an die aktuellen DITEC- und handelsüblichen Profile adaptiert werden.

#### MODUL DISPLAY MD1

In Motorsteuerung integrierte Befehlsverwaltung
Passwortverwaltung
Anzeige Firmware-Version Motorsteuerung
Anzeige Firmware-Version MP1, MD1
Anzeige Voll-/Teilzyklen
Einstellung Wartungsalarm
Anzeige Sicherheit, Alarmer und Störungen
Anzeige Antriebsstatus
Selbstregelung von automatischer Schließzeit und Durchgangsbreite
Aktivierung von langsamer Schließung bei defekter Lichtschranke
Automatisches Umschalten von Teil- auf Vollöffnung

#### MODUL PLUS MP1

Elektrische Anschlüsse für Zubehör
Manueller Schließbefehl
Kontakt für Schlüsselschalter AUF
Kontakt für Schlüsselschalter ZU
Kontaktausgang zur Anzeige des Personendurchgangs
Anschluss für Sicherheitssensoren mit Autotest-Überwachung
General Purpose-Ausgänge
Versorgungsausgang für Beleuchtung oder Luftschleieranlage
Akkuladekontrolle mit Selbsttest Test für Notöffnung

# Technische Eigenschaften

## Modelldaten

Eigenschaften	Valor L	Valor P	Valor B	Valor N	Valor T
Beschreibung	Schiebetürantrieb				Antrieb für Teleskop-Schiebetüren
Spezialanwendungen	FRW-Funktion über Schwenk-Aus-Beschläge, mechanischen Kraftspeicher oder redundanter Version				mechanischen Kraftspeicher
Endlagenerkennung	Encoder				
Max. Flügelgewicht	100 kg (1 Flügel) 180 kg (2 Flügel)	120 kg (1 Flügel) 220 kg (2 Flügel) 100 kg (1 Flügel mit Schwenk-Aus-Beschlag) 180 kg (2 Flügel mit Schwenk-Aus-Beschlag)	120 kg (1 Flügel) 240 kg (2 Flügel)	120 kg (1 Flügel) 240 kg (2 Flügel)	200 kg (2 Flügel) 260 kg (4 Flügel)
Max. Flügelgewicht mit verstärkten Rollen			150 kg (1 Flügel) 300 kg (2 Flügel)	150 kg (1 Flügel) 300 kg (2 Flügel)	
Betriebsklasse	5 - sehr intensiv			6 - Dauerbetrieb	
Einschaltdauer	S3 = 100%				
Versorgungsspannung	230 V~ / 50-60 Hz				
Stromaufnahme	1 A	1 A (1,6 A bei Flügelgewicht > 200 kg)			1 A
Max. Öffnungsgeschwindigkeit	0,8 m/s (1 Flügel) 1,6 m/s (2 Flügel)	0,8 m/s (1 Flügel) 1,6 m/s (2 Flügel) (1,2 m/s 2 Flügel mit > 180 kg)	0,8 m/s (1 Flügel) 1,6 m/s (2 Flügel) (1,2 m/s 2 Flügel mit DIP5 on)		0,8 m/s (2 Flügel) 1,6 m/s (4 Flügel)
Max. Schließgeschwindigkeit	0,8 m/s (1 Flügel) 1,6 m/s (2 Flügel)	0,8 m/s (1 Flügel) 1,6 m/s (2 Flügel) (1,2 m/s 2 Flügel mit > 180 kg)	0,8 m/s (1 Flügel) 1,6 m/s (2 Flügel) (1,2 m/s 2 Flügel mit DIP5 on)		0,8 m/s (2 Flügel) 1,6 m/s (4 Flügel)
Manuelle Entriegelung	per Handhebel				
Betriebstemperatur	-20°C / +55°C (-10°C / +50°C mit Akkus)				
Schutzart	IP20				
Abmessungen	175 x 145 x L				255 x 145 x L
Zulassungen	TÜV			TÜV	TÜV
Eingebaute Motorsteuerung	EL20 (integriert)				





### Valor - Querschnitte

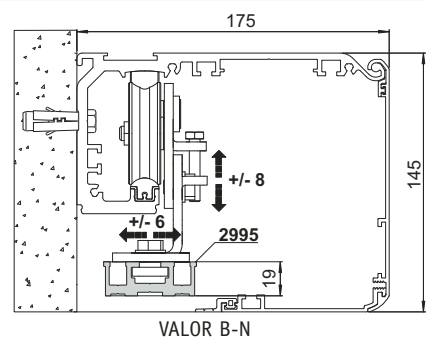
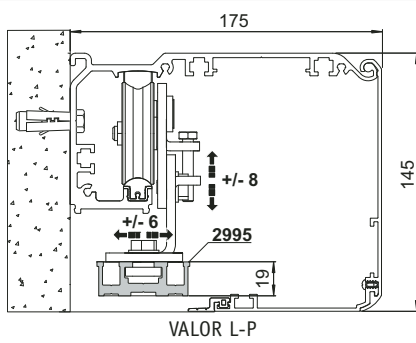

### Valor T - Querschnitt

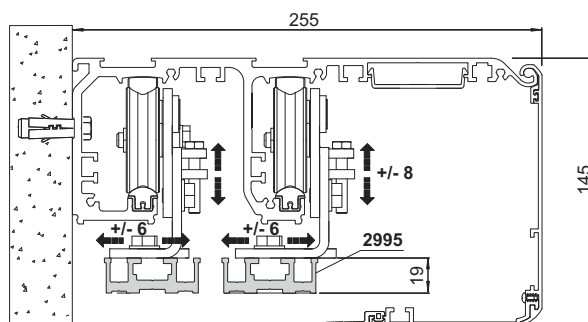

# Valor H

Auch für Spezialbereiche.

Valor bietet spezifische Lösungen für die besonderen Anforderungen verschiedener Fachbereiche. Valor H eignet sich besonders für:

- Umgebungen mit kontrollierter Atmosphäre (Krankenhäuser, Kliniken, Reha-Kliniken, Pflegeheime, Behindertenheime, Altenheime, Polikliniken, Arztpraxen, Zahnarztpraxen, Apotheken, Saunen, Kurmittelhäuser und Thermalbäder, Gesundheitszentren und Wellness-Einrichtungen)
- Operationssäle
- Pharmazeutische und chemische Industrie
- Reinräume
- Aufnahmestudios

**Valor H** ist ein Antrieb für dichte Türen mit Teilabdichtung (an zwei Seiten) mittels der Flügel. Die Leistungsangaben und Abmessungen sind gleich mit dem Antrieb Typ Valor L. Nur das Gehäuse ist eine Sonderlösung für diese Anwendungen.

**Valor HS** ist gleich dem Antrieb Valor H, jedoch für höhere Flügelgewichte geeignet.

**Valor HH** ist ein an vier Seiten dichter Antrieb, bei dem der Flügel in der Endphase abgesenkt und in die geschlossene Position gegen die Wand gedrückt wird.





Die Antriebe Valor H zeichnen sich durch folgende Eigenschaften aus:

### Maximale Laufruhe

Die besondere Laufruhe aller Versionen wird durch eine entkoppelte Laufschiene gewährleistet. Deshalb empfiehlt sich Valor für alle Anwendungen, bei denen der Komfort eine große Rolle spielt. In Arztpraxen, Kurmittelhäusern und Wellness-Einrichtungen zum Beispiel sind Empfang, Komfort und Effizienz unerlässliche Anforderungen für das Wohlbefinden der Nutzer.

### Maximale Hygiene

Die abgerundete Antriebshaube verhindert Staubablagerungen und erleichtert die Reinigung. Deshalb eignet sich Valor besonders für Krankenhäuser und Altenheime, auch dank des umfangreichen Zubehör für die Personensicherheit. Automatiktüren müssen Barrierefreiheit, Sicherheit und Hygiene gleichzeitig gewährleisten. In Verbindung mit dem Antrieb Valor wird dies sowohl für die Patienten als auch das Pflegepersonal gewährleistet.

### Maximale Sicherheit

Sicherheitssensoren können in den Antrieb integriert werden. Sie garantieren den höchsten Schutz gegen Anstoßen durch die Fahrflügel. Durch diese selbstüberwachende Sensorik nach DIN 18650 wird das maximale Schutzniveau für Personen, Krankentragen, oder Rollstühlen erreicht.

### Maximale Flügelgewichte

Die hohe Tragfähigkeit der Version HS erlaubt die Automatisierung auch von schweren Türflügeln, wie z.B. bleibelegte Türen in radiologischen Bereichen.

### Maximale Ausstattung

Automatische Türen des Typs Valor H sind in allen RAL-Farben erhältlich, mit eloxiertem Finish (von Silber, natur bis Titan, glänzend) oder Paneelen mit Beschichtung aus HPL-Laminat in den Farben Abet/Print. Valor HS und HH können zudem mit Gehäusen aus rostfreiem Stahl AISI 304 mit Scotch-Brite-Finish kombiniert werden.

# Technische Eigenschaften

## Modelldaten

Eigenschaften	VALOR H	VALOR HS	VALOR HH
Beschreibung	für Schiebetüren – Gesundheitswesen	für schwere Schiebetüren	für dicht schließende Schiebetüren
Spezialanwendungen	Dicht schließende Flügel – Gesundheitswesen	Dicht schließende Flügel – Gesundheitswesen	Dicht schließende Flügel – Gesundheitswesen
Endlagenerkennung	Encoder	Encoder	Encoder
Max. Flügelgewicht	100 kg (1 Flügel) / 180 kg (2 Flügel)	Klasse 4: 200 kg (1 Flügel) / 340 kg (2 Flügel) Klasse 5: 170 kg (1 Flügel) / 300 kg (2 Flügel)	200 kg (1 Flügel) / 200 kg (2 Flügel)
Flügelgewicht mit 2 Rädern pro Rollenwagen		Klasse 5: 300 kg (1 Flügel) / 360 kg (2 Flügel) Klasse 6: 220 kg (1 Flügel) / 300 kg (2 Flügel)	
Flügelgewicht mit 3 Rollenwagen		Klasse 4: 450 kg (1 Flügel) / 500 kg (2 Flügel) Klasse 5: 350 kg (1 Flügel) / 400 kg (2 Flügel)	
Betriebsklasse	5 - Sehr intensiv	4 - Intensiv 5 - Sehr intensiv 6 - Dauerbetrieb	4 - Intensiv 5 - Sehr intensiv 1 Flügel < 160 kg / 2 Flügel < 160 kg
Intervall	S3 = 100%	Klasse 4: S2 = 20 min S3 = 30% Klasse 5: S2 = 60 min S3 = 60% Klasse 6: S3 = 100%	Klasse 4: S2 = 20 min S3 = 30% Klasse 5: S2 = 60 min S3 = 60%
Speisung	230 V~ / 50-60 Hz	230 V~ / 50-60 Hz	230 V~ / 50-60 Hz
Isolierklasse	Klasse 1	Klasse 1	Klasse 1
Stromaufnahme	1 A	1 A	1 A
Max. Öffnungsgeschwindigkeit und Schließgeschwindigkeit	0,8 m/s (1 Flügel) 1,6 m/s (2 Flügel)	0,5 m/s (1 Flügel) 1,0 m/s (2 Flügel)	0,5 m/s (1 Flügel) 1,0 m/s (2 Flügel)
Freigabe für Öffnung von Hand	über Griff	über Griff	
Betriebstemperatur	-20°C / +55°C (-10°C / +50°C mit Batterien)	-20°C / +55°C (-10°C / +50°C mit Batterien)	+2°C / +55°C (+2°C / +50°C mit Batterien)
Schutzart	IP 20	IP 20	IP 20
Abmessungen (mm)	175 x 145 x L	150 x 300 x L	150 x 300 x L
Eingebaute Motorsteuerung	EL20 (integriert)	EL32 (integriert)	EL32 (integriert)

# Valor und Valor H

## Funktionsdaten der Anlage

Beschreibung	EL 20	EL 32
Steuerung	für Modelle VALOR H	für Modelle VALOR HH und VALOR HS
Anschlussspannung	230 V~ / 50-60 Hz	230 V~ / 50-60 Hz
Akkusatz (Betrieb auch bei Stromausfall)	/ (Optional)	/ (Optional)
Energieeinsparung	reduzierter Verbrauch währenddes Betriebs	reduzierter Verbrauch währenddes Betriebs
Anzahl Motoren	1	1
Versorgungsspannung Motor	24 V= / 10 A	24 V= / 15 A
Versorgungsspannung Zubehör	24 V= / 0,5 A	24 V= / 0,5 A
Verriegelung	24 V= / 1 A	24 V= / 1 A
Hilfslicht	/ (mit MP1)	/ (mit MP1)
Encoder (Steuerung von Geschwindigkeit und Verlangsamung)	/	/
Schubkraftregler	elektronisch	elektronisch
ODS - Hinderniserkennung	/	/
Geschwindigkeitsregler	/	/
Stopp / Verlangsamten (ermöglicht optimale Laufeigenschaften)	/	/
Befehl Öffnen	/	/
Öffnung durch Aufstoßen (Push&Go)	/	/
Teilöffnungsfunktion	/	/
Befehl Schließen	/ (mit MP1)	/ (mit MP1)
Taktgesteuerte automatische Schließung	/	/
Sicherheitskreis Stopp	/	/
Sicherheitskreis Reversieren	/	/
Funktion "Safety Test" und Sicherheitsüberwachung	/	/



### Valor H - Querschnitte

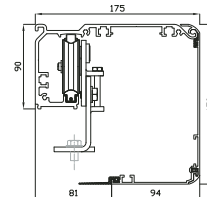
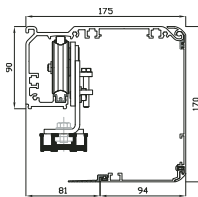

### Valor HS - HH - Querschnitte

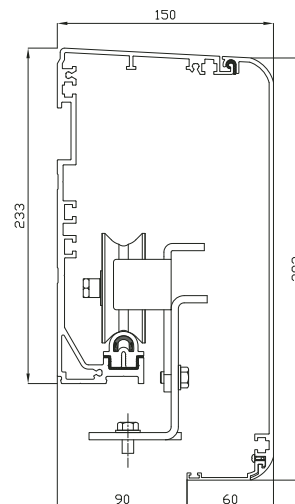
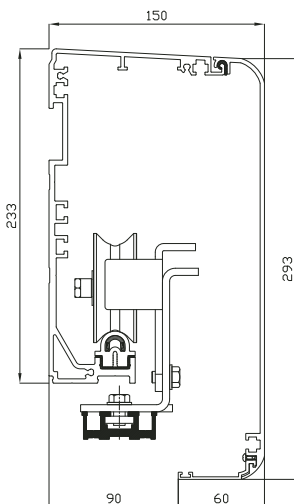

# Ten

Automatisierte Architektur.

Gebäude mit Glasfassaden gehören heute immer häufiger zum Straßenbild unserer Städte. Automatikturen müssen sich natürlich qualitativ und in ästhetischer Hinsicht einwandfrei an die baulichen Gegebenheiten anpassen. TEN ist der neue DITEC-Antrieb, der eigens für diese architektonischen und anwendungstechnischen Anforderungen entwickelt wurde.

Einfach und schnell zu installieren.

Keine Angst vor kleinen baulichen Fehlern.

Ästhetik ist jedoch nicht die einzige Aufgabe der modernen Architektur. Die technologische Innovation hat in der Tat nicht nur die Wohnverhältnisse revolutioniert; auch auf den Baustellen halten vorkonfektionierte Produkte immer weiter Einzug. TEN bietet trotz seiner schmalen Bauweise durch seine spezifischen, aber sehr einfachen internen Bewegungselemente die Möglichkeit zu einer Höhenkorrektur bis zu 12 mm. Dadurch können Bodenunebenheiten und die für Metall-Gebäudeteile typischen Wärmeausdehnungen ausgeglichen werden: Der Einbau wird leichter und flexibler.

## Umfangreiche Funktionalität

Das innovative Lösungskonzept Ten weiß durch wichtige Vorteile zu überzeugen:

- Der Antrieb ist nur 100 mm hoch.
- Der Flügel lässt sich in der Höhe um bis zu 12 mm justieren.
- Das Antriebsgehäuse besteht aus zwei getrennten Modulen mit einfacher Schraubverbindung.

## Geometrie mit ästhetischer Reinheit

Der Antrieb befindet sich in einem einfachen, elegant und funktionell gestalteten Aluminiumgehäuse von lediglich 100 mm Höhe, der sich einwandfrei und fast unsichtbar in die Fassade einfügt.

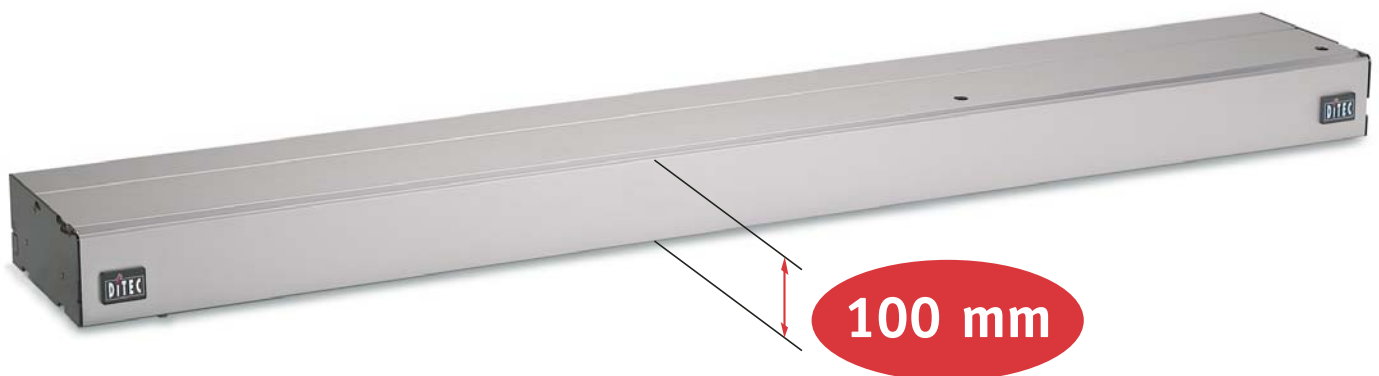

## Zweigeteiltes Antriebsgehäuse zum Verschrauben. Einfacher geht es nicht

Der elegante Antriebsgehäuse ist in zwei eloxierte Aluminiumprofile unterteilt, die beim Einbau einfach eingehakt und miteinander verschraubt werden. Im ersten Profil sind die Rollen und Laufwagen untergebracht, an denen die beweglichen Türflügel montiert werden. So lassen sich die Flügel leicht einstellen, da die bei herkömmlichen Antrieben auftretenden Behinderungen wegfallen. Im zweiten Profil befindet sich der bereits auf einer montagefreundlichen Halterung vormontierte Antrieb bestehend aus Getriebemotor, Motorsteuerung und Transformator. Die Kabel sind in einem eingearbeiteten Kanal übersichtlich geordnet. Ten vereinfacht auf diese Weise nicht nur die Installation, sondern auch die sichere Diagnose bei Wartung und Pflege.

Es ist auch die für Fluchtwege zugelassene redundante Ausführung erhältlich.

## Ten - Installation

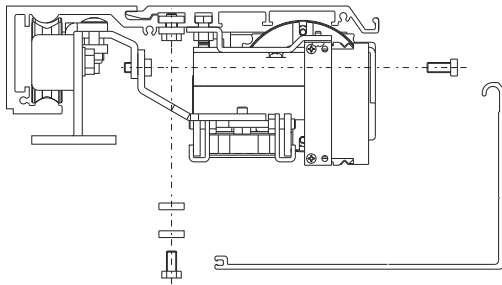
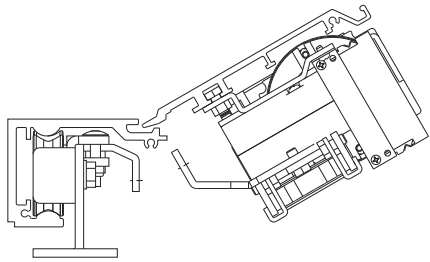
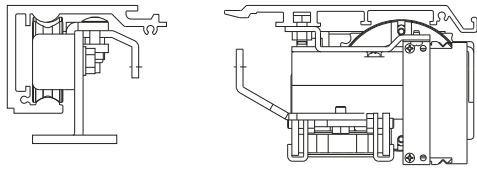

# Technische Eigenschaften

## Modelldaten

Eigenschaften	TEN
Beschreibung	Schiebetürantrieb
Spezialanwendungen	FRW - Funktion mit Schwenk-Aus-Beschlag oder Redundanz
Endlagererkennung	Encoder
Max. Flügelgewicht	100 kg (1 Flügel) / 200 kg (2 Flügel)
Max. Flügelgewicht mit verstärkten Rollen	120 kg (1 Flügel) / 200 kg (2 Flügel) / 100 kg (1 Flügel mit Schwenk-Aus-Beschlag)
Betriebsklasse	5 - sehr intensiv
Einschaltdauer	S3 = 100%
Versorgungsspannung	230 V~ / 50-60 Hz
Schutzklasse	Klasse 1
Stromaufnahme	1 A
Max. Öffnungsgeschwindigkeit	0,8 m/s (1 Flügel) / 1,6 m/s (2 Flügel)
Max. Schließgeschwindigkeit	0,8 m/s (1 Flügel) / 1,6 m/s (2 Flügel)
Manuelle Entriegelung	per Handhebel
Betriebstemperatur	-20°C / +55°C (-10°C / +50°C mit Akkus)
Schutzart	IP 20
Abmessungen (mm)	225 x 100 x L
Eingebaute Motorsteuerung	EL16

## Funktionsdaten der Anlage

Eigenschaften	TEN
Motorsteuerung	EL16
Anschlussspannung	230 V~ / 50-60 Hz
Akkusatz	/ (optional)
ENERGY SAVING Energieeinsparung	reduzierter Verbrauch während des Betriebs
Anzahl Motoren	1
Versorgungsspannung Motor	24 V= / 8 A
Versorgungsspannung Zubehör	24 V= / 0,5 A
Verriegelung	24 V= / 1 A
Encoder	/
Schubkraftregler	elektronisch
ODS - Hinderniserkennung	/
Geschwindigkeitsregler	/
Endlagendämpfung	/
Befehl Öffnen	/
Öffnung durch Aufstoßen (Push&Go)	/
Teilöffnungsfunktion	/
Befehl Schließen	/
Automatische Schließung	/
Sicherheitskreis Stopp	/
Sicherheitskreis Reversieren	/



# Zubehör

Jedes Antriebssystem muss mit perfekt abgestimmten Befehlsgeräten und Sicherheitselementen ergänzt werden, die den Anforderungen der einschlägigen Normen entsprechen. DITEC vertreibt nur absolut hochwertige Produkte und Zubehörteile, die allen Ansprüchen gerecht werden.

## Programmschalter mit und ohne Schlüsselverriegelung.

**COM** sind die neuen elektronisch-mechanischen und elektronisch-digitalen Programmschalter für die Wahl und Einstellung der gewünschten Betriebsart einer oder mehrerer Automattüren. Sie lassen sich einfach durch den Austausch der im Lieferumfang enthaltenen Frontplatte an den Einsatz sowohl mit Schiebe- als auch Drehtüren anpassen. Die Erkennung des angeschlossenen Antriebs erfolgt automatisch.



COM E



COM EL

### COM E

COM E ist der elektronisch-digitale Wahlschalter zur Einstellung der Betriebsmodalitäten der elektronischen Motorsteuerungen zur Kontrolle einer oder mehrerer VALOR- bzw. TEN-Antriebe. Er besteht aus einer Mikrocontroller-Einheit mit Fronttastatur und Signal-LED und eignet sich für die Auf- und Unterputzmontage.

Sein quadratischer Bau entspricht dem Standard-Format von Schaltern und Steckdosen.

#### Funktionalität:

- Mit COM E können bis zu 4 Türen mit der gleichen Funktion eingestellt werden.
- Es lassen sich zwei COM E am gleichen Antrieb anschließen.
- Die Version COM EL ist ein praktisches und funktionelles Zubehör für die externe Schlüsselverriegelung im abgestimmten Design.



COM H



COM K

### COM H und COM K

Diese neuen Programmschalter dienen der Einstellung der verschiedenen Betriebsarten der angeschlossenen Automattüren.

Sie stehen in zwei Versionen zur Verfügung, mit Steuerung per Drehknopf (COM H) oder Schlüssel (COM K). Beide werden mit zwei austauschbaren Frontplatten - für Schiebe- und Drehtüren - geliefert.

Der Programmschalter mit 6 Schaltpositionen ist für die Auf- und Unterputzmontage vorgesehen und können in tiefen Standard UP-Dosen 55 mm montiert werden.



COM GT

COM GTC

### COM G und COM GC (nicht für FRW-Antriebe)

Diese neuen Funk-Programmschalter dienen zur Einstellung der verschiedenen Türfunktionen. Sie sind in zwei Versionen erhältlich: COM G mit 8 Wahlmodalitäten für den Türstatus und COM GC, spezifisch für den Antrieb CIVIK, mit 6 Wahlmodalitäten für den Türstatus sowie Auf- und Zu-Befehl.

## Sicherheitslichtschranken.



Sie bieten eine große Sicherheit bei der Erfassung möglicher Hindernisse. Praktisch und fast unsichtbar, können sie in verschiedenen Höhen installiert werden.

## Sensoren und Melder Sensoren.

Diese elektronischen Systeme erfassen anwesende bzw. vorbeigehende Personen in einem bestimmten Bereich vor dem Eingang. Sie ermöglichen die Steuerung der Türöffnung und -schließung und gewährleisten einen sicheren Durchgang.

## Sicherheitssensoren.



PAS AT3 ist ein aktiver Infrarotsensor, der sowohl die Bewegung als auch die Präsenz von Personen erfasst. Er bietet die Möglichkeit zur Einstellung von Überwachungsbreite und -tiefe sowie von Betriebsebenen und Betriebsfrequenz. Er kann am Antrieb oder optional im Antriebsgehäuse Valor montiert werden.

## Steuersensoren.



### Aktive Infrarotmelder

Sie bieten viele Vorteile und Funktionen:

- Einstellung der Überwachungsbreite und -tiefe
- Einstellung der Betriebsebenen
- Einstellung der Betriebsempfindlichkeit
- Einstellung der Erfassungsdauer anwesender Personen



### Passive Infrarotsensoren

Mit folgenden Eigenschaften:

- Empfindlichkeitseinstellung
- Zoom-Einstellung des Öffnungsbereichs



### Radarmelder

Mit oder ohne Richtungserkennung für die Wand- und Deckenmontage geeignet. Genaue Bewegungserfassung durch einstellbare Antenne. Alle Parameter können auch per Infrarotfernbedienung geändert werden.

## Behindertentaster.



Rechteckiger Taster mit Ellbogenbetätigung, lackiert oder in Edelstahlausführung. Taster zur Türöffnung in öffentlichen Gebäuden oder für Menschen mit Gehbehinderungen. Einbau in Aluminiumprofile oder Unterputzmontage mit zugehörigem Gehäuse.

## Stuertaster.



Ermöglichen die Türöffnung durch leichten Druck oder einfache Berührung mit der Hand.

## Kontaktmatten.



Sie werden unter dem Bodenbelag installiert und sorgen beim Betreten automatisch für die Türöffnung.

## Schlüsselschalter und digitale Code-Tastenschalter.



Sie geben den Durchgang nur für befugtes Personal frei, können problemlos in jedem Innen- und Außenbereich installiert werden und stehen mit Schlüssel oder einbruchsicherem Tastenfeld zur Verfügung.

## Magnetkartenleser mit Transponder-Technologie.



Erlauben die Türöffnung per codiertem Schlüsselanhänger oder Magnetkarte. Ideal zur Aktivierung der Zugangssysteme von Gewerbebetrieben und Wohnanlagen, die nur einem beschränkten Personenkreis vorbehalten bleiben sollen.

Bei der Verwirklichung der Anlage nur Zubehör und Sicherheitsvorrichtungen von DITEC verwenden.

Antriebe von DITEC sind CE-gekennzeichnet und im Sinne der Sicherheitsanforderungen der Maschinenrichtlinie (2006/42/EG), der Richtlinie über die elektromagnetische Verträglichkeit (2004/108/EG), der Niederspannungsrichtlinie (2006/95/EG) und den anderen Richtlinien, einschlägigen Normen für Produkte und besondere Sachverhalte geplant und gebaut.

DITEC S.p.A. behält sich das Recht vor, Änderungen zur Verbesserung der Produkte vorzunehmen, was für das Unternehmen ein ständiges Kriterium ist. Aus diesem Grund gelten die technischen Spezifikationen dieses Katalogs nicht als bindend. Die im vorliegenden Informationsmaterial wiedergegebenen Bilder wurden mit freundlicher Genehmigung der betroffenen Einrichtungen oder in öffentlichen Bereichen aufgenommen. Weitere Informationen sind in den technischen Anleitungen zu finden unter: [www.ditec.it](http://www.ditec.it)



**DITEC S.p.A.** Via Mons. Banfi, 3 21042 Caronno P.Ia (VA) Italy Tel. +39 02 963911 Fax +39 02 9650314  
[www.ditec.it](http://www.ditec.it) [ditec@ditecva.com](mailto:ditec@ditecva.com)

**DITEC BELGIUM** LOKEREN Tel. +32 9 3560051 Fax +32 9 3560052 [www.ditecbelgium.be](http://www.ditecbelgium.be) **DITEC DEUTSCHLAND** OBERURSEL  
Tel. +49 6171 914150 Fax +49 6171 9141555 [www.ditec-germany.de](http://www.ditec-germany.de) **DITEC ESPAÑA S.L.U.** ARENYS DE MAR Tel. +34 937958399  
Fax +34 937959026 [www.ditecespana.com](http://www.ditecespana.com) **DITEC FRANCE** MASSY Tel. +33 1 64532860 Fax +33 1 64532861 [www.ditecfrance.com](http://www.ditecfrance.com)  
**DITEC GOLD PORTA** ERMESINDE-PORTUGAL Tel. +351 22 9773520 Fax +351 22 9773528/38 [www.goldporta.com](http://www.goldporta.com) **DITEC SVIZZERA**  
BALERNA Tel. +41 848 558855 Fax +41 91 6466127 [www.ditecswiss.ch](http://www.ditecswiss.ch) **DITEC ENTRE/MATIC NORDIC** LANDSKRONA - SWEDEN  
Tel. +46 418 514 00 Fax +46 418 513 55 [www.ditecentrematicnordic.com](http://www.ditecentrematicnordic.com) **DITEC TURCHIA** ISTANBUL Tel. +90 21 28757850  
Fax +90 21 28757798 [www.ditec.com.tr](http://www.ditec.com.tr) **DITEC AMERICA** ORLANDO-FLORIDA-USA Tel. +1 407 8880699 Fax +1 407 8882237  
[www.ditecamerica.com](http://www.ditecamerica.com) **DITEC CHINA** SHANGHAI Tel. +86 21 62363861/2 Fax +86 21 62363863 [www.ditec.cn](http://www.ditec.cn)